

**強酸、強アルカリに最適なオールポリプロピレン製フィルタ**

**特長 Features**

- 材質は全てポリプロピレン製で形成されており、耐薬品的にも強酸、強アルカリ及び多くの有機溶媒に使用できます。
- 製品は厳しい品質管理の下、クリーンルーム内で一貫生産を行い、全数完全性試験を実施している為、安心して御使用頂けます。
- 一体成型、ノーバインダー、長繊維不織布仕様の為、繊維の離脱やバインダーの溶出等の心配はございません。



**仕様 Specifications**

MWPシリーズ		MWP Series		015	020	030	040	060	01X	03X	05X	10X	20X	30X	40X	50X	60X	70X	80X	100	150
ろ過精度(μm)		Filtering Rating(μm)		a.1.5	a.2.0	a.3.0	a.5.0	a.6.0	a.7.0	a.10	a.23	a.30	a.35	a.42	n.40	n.50	n.60	n.70	n.80	n.100	n.150
材質	Material	Main-filter medium		ポリプロピレン								Polypropylene									
		Sub-filter medium		ポリプロピレン								Polypropylene									
		Molding quality of the material		ポリプロピレン								Polypropylene									
寸法	Dimension	全長	Length	10inch / 20inch / 30inch																	
		外径	Outer Diameter	70mm																	
		内径	Inner Diameter	25.9mm																	
耐熱		Heat Resistant Temperature		80°C																	
耐圧		Allowable Pressure		0.49MPa																	

a→absolute

**型式 Model No.**

**XMWP**



**1**  **0**

精度表示 Rating Indication			
記入 Entry	精度 Rating	記入 Entry	精度 Rating
015	a.1.5μm	20X	a.35μm
020	a.2.0μm	30X	a.42μm
030	a.3.0μm	40X	n.40μm
040	a.5.0μm	50X	n.50μm
060	a.6.0μm	60X	n.60μm
01X	a.7.0μm	70X	n.70μm
03X	a.10μm	80X	n.80μm
05X	a.23μm	100	n.100μm
10X	a.30μm	150	n.150μm

長さ表示 Length	
記入 Entry	長さ Length
1	10inch
2	20inch
3	30inch

シール形状 Shape of seal	
記入 Entry	形状 Shape
F	Flat DOE
M	222 O-ring SOE
T	226 O-ring SOE, Fin○
W	222 O-ring SOE, Fin○

ガスケット/O-ring材質 Material of gaskets/O-ring		
記入 Entry	材質 Material	
N	NBR	NBR
S	シリコン	SILICONE
E	EPR	EPR
V	FPM	FPM
R	ソフトPTFE (ガスケットのみ)	Soft PTFE (Only the gasket)
T	PTFE (ガスケットのみ)	PTFE (Only the gasket)
F	PFAカプセル (Oリングのみ)	PFA capsule (Only the O-ring)

DOE ; 上下開放型 Top and bottom part opening style  
 SOE ; 下部開放型 Lower part opening style  
 Fin○ ; フィン付 With a Fin

## 流量－圧力損失 Flow rate - Pressure drop

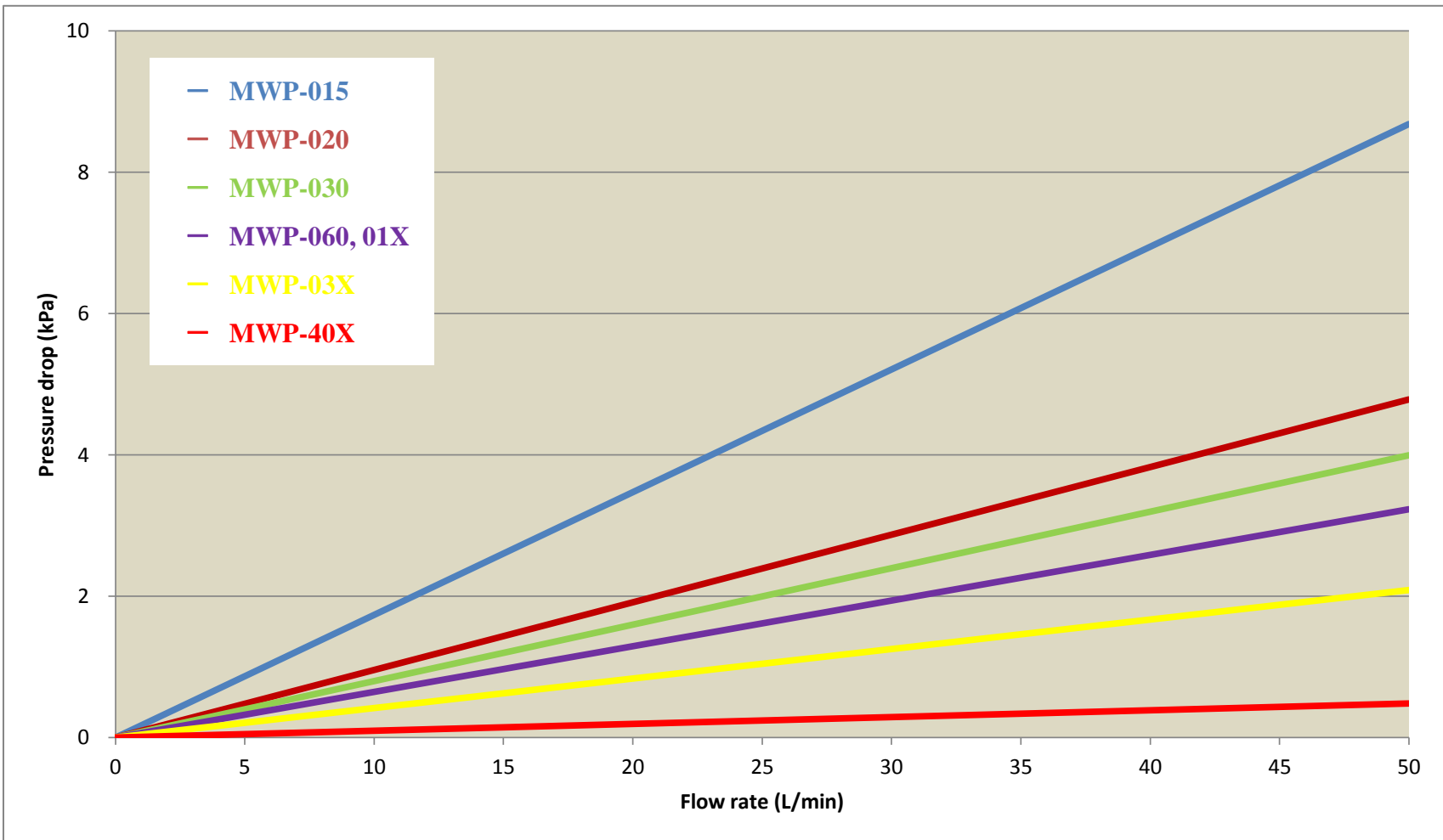

※流体：精製水(20°C)  
フィルタ全長：250mm

## 構成 Structure

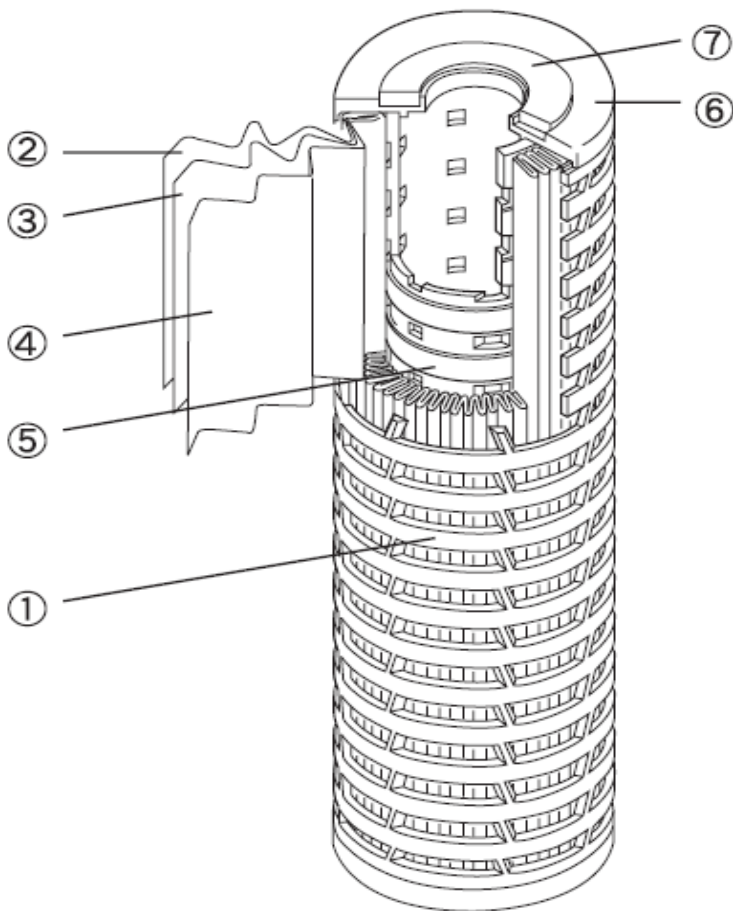

- |          |       |          |
|----------|-------|----------|
| ① 外筒     | ..... | ポリプロピレン  |
| ② サブろ材   | ..... | ポリプロピレン  |
| ③ メインろ材  | ..... | ポリプロピレン  |
| ④ サブろ材   | ..... | ポリプロピレン  |
| ⑤ 内筒     | ..... | ポリプロピレン  |
| ⑥ プレート   | ..... | ポリプロピレン  |
| ⑦ ガasket | ..... | EPR (標準) |

※ガasket(O-ring)は、前頁のガasket/O-ring材質より選定できます。

- |                      |       |                |
|----------------------|-------|----------------|
| ① outer tube         | ..... | polypropylene  |
| ② sub-filter medium  | ..... | polypropylene  |
| ③ main-filter medium | ..... | polypropylene  |
| ④ sub-filter medium  | ..... | polypropylene  |
| ⑤ inner tube         | ..... | polypropylene  |
| ⑥ plate              | ..... | polypropylene  |
| ⑦ gasket             | ..... | EPR (standard) |

※ An gasket(O-ring) can be chosen from Material quality of gaskets/O-ring on reverse page.