

**YAMASHIN  
EXCEL**

**MWE**

Series

**ポリエステル繊維の採用により幅広いろ過精度を有しているフィルタ**

**特長 Features**

- ろ材ポリエステルは親水性に優れている為、アルコール等による必要ありません。
- 製品は厳しい品質管理の下、クリーンルーム内で一貫生産を行い、全数完全性試験を実施している為、安心して御使用頂けます。
- 一体成型、ノーバインダー、長繊維不織布仕様の為、繊維の離脱やバインダーの溶出等の心配はございません。



**仕様 Specifications**

MWEシリーズ	MWE Series		006	012	018	022	045	100	300	500	10E	20E	40E
ろ過精度(μm)	Filtering Rating(μm)		a.0.8	a.1.2	a.1.8	a.2.0	a.4.0	a.6.0	a.10	a.13	a.23	a.35	a.67
材質	Material	Main-filter medium	ポリエステル					Polyester					
		Sub-filter medium	ポリエステル					Polyester					
		Molding quality of the material	ポリプロピレン					Polypropylene					
寸法	Dimension	全長	Length		10inch / 20inch / 30inch								
		外径	Outer Diameter		70mm								
		内径	Inner Diameter		25.9mm								
耐熱	Heat Resistant Temperature		80°C										
耐圧	Allowable Pressure		0.49MPa										

a→absolute

**型式 Model No.**

**XMWE**



**1**  **0**

精度表示 Rating Indication	
記入 Entry	精度 Rating
006	abs.0.8 μm
012	abs.1.2 μm
018	abs.1.8 μm
022	abs.2.0 μm
045	abs.4.0 μm
100	abs.6.0 μm
300	abs.10 μm
500	abs.13 μm
10E	abs.23 μm
20E	abs.35 μm
40E	abs.67 μm

長さ表示 Length	
記入 Entry	長さ Length
1	10inch
2	20inch
3	30inch

シール形状 Shape of seal	
記入 Entry	形状 Shape
F	Flat DOE
M	222 O-ring SOE
T	226 O-ring SOE, FinO
W	222 O-ring SOE, FinO
P	226 O-ring SOE

ガスケット/O-リング材質 Material of gaskets/O-ring		
記入 Entry	材質 Material	
N	NBR	NBR
S	シリコン	SILICONE
E	EPR	EPR
V	FPM	FPM
R	ソフトPTFE (ガスケットのみ)	Soft PTFE (Only the gasket)
T	PTFE (ガスケットのみ)	PTFE (Only the gasket)
F	PFAカプセル (Oリングのみ)	PFA capsule (Only the O-ring)

DOE ; 上下開放型 Top and bottom part opening style  
 SOE ; 下部開放型 Lower part opening style  
 FinO ; フィン付 With a Fin

## 流量－圧力損失 Flow rate - Pressure drop

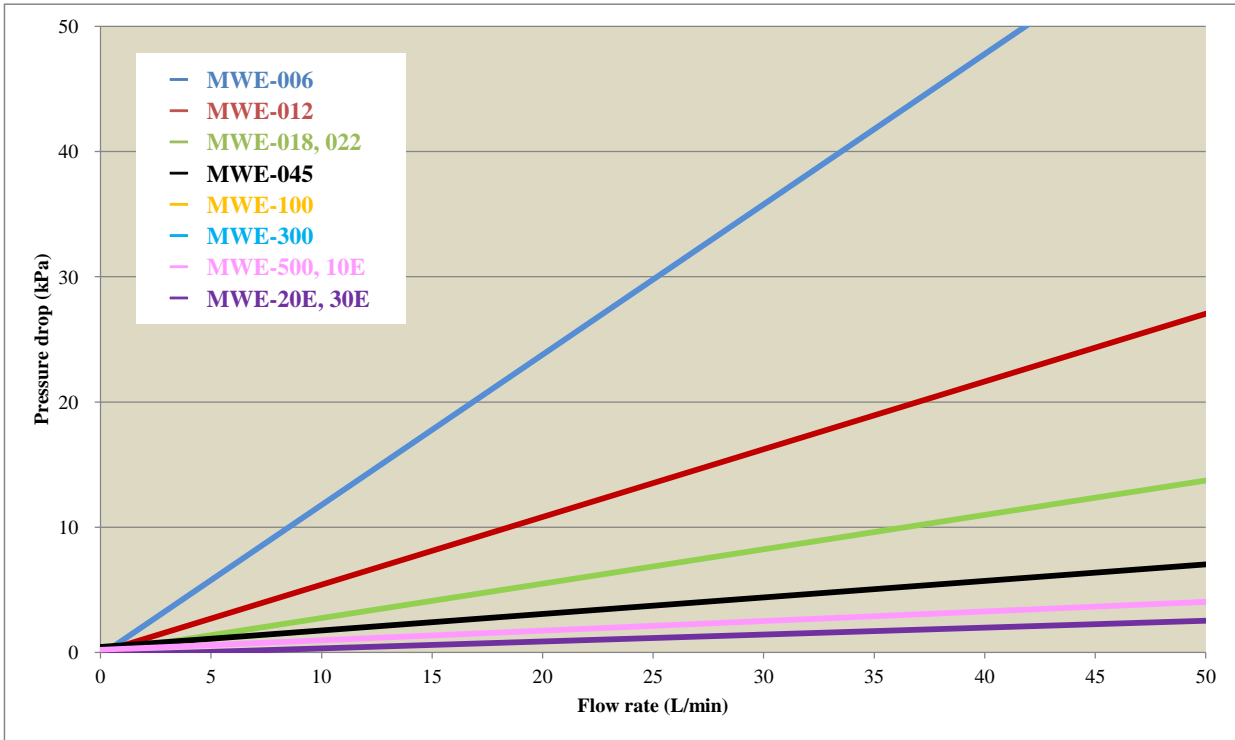

※流体：精製水(20°C)  
フィルタ全長：250mm

## 構成 Structure

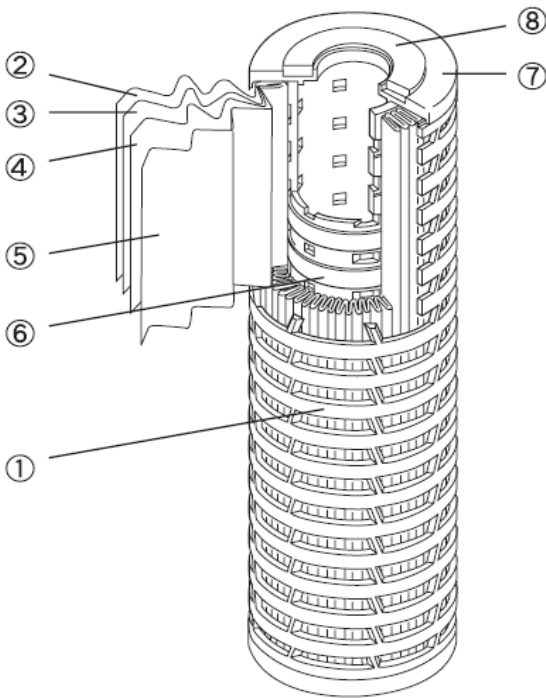

- |   |         |       |         |
|---|---------|-------|---------|
| ① | 外筒      | ..... | ポリプロピレン |
| ② | サポートネット | ..... | ポリプロピレン |
| ③ | サブろ材    | ..... | ポリエステル  |
| ④ | メインろ材   | ..... | ポリエステル  |
| ⑤ | サポートネット | ..... | ポリプロピレン |
| ⑥ | 内筒      | ..... | ポリプロピレン |
| ⑦ | プレート    | ..... | ポリプロピレン |
| ⑧ | ガスケット   | ..... | ポリプロピレン |
- ※ガスケット(O-リング)は、前頁のガスケット/O-リング材質より選定できます。

- |   |                    |       |               |
|---|--------------------|-------|---------------|
| ① | outer tube         | ..... | polypropylene |
| ② | support net        | ..... | polypropylene |
| ③ | sub-filter medium  | ..... | polyester     |
| ④ | main-filter medium | ..... | polyester     |
| ⑤ | support net        | ..... | polypropylene |
| ⑥ | inner tube         | ..... | polypropylene |
| ⑦ | plate              | ..... | polypropylene |
| ⑧ | gasket             | ..... | polypropylene |

※ An gasket(O-ring) can be chosen from Material quality of gaskets/o-ring on reverse page.

ヤマシンフィルタ株式会社  
開発営業本部 産業フィルタ部 プロセスフィルタ課  
〒231-0061 横浜市中区桜木町1-1-8 日石横浜ビル16階

PHONE:045(680)1673 FAX:045(680)1682

YAMASHIN-FILTER CORP.  
Process Filter Section, Industrial Filter Department, Development Sales Division  
16th Floor Nisseki-yokohama bldg, 1-1-8 Sakuragicho,  
Naka-ku, Yokohama, Kanagawa 231-0062, Japan  
PHONE:+81-45-680-1673 FAX:+81-45-680-1682