

オールポリエステル製によりケトン・エステル系のろ過に最適

特長 Features

- 超極細ポリエステル繊維の採用により低圧力損失で高精度及びロングライフを実現しました。
- ろ材のポリエステルは親水性に優れている為、アルコール等による前処理は必要ありません。
- ノーバインダー、長繊維仕様の為、繊維の離脱やバインダーの溶出等の心配はございません。
- 製品は厳しい品質管理のもとで一貫生産、全数完全性試験を行っている為、安心してご利用いただけます。



仕様 Specifications

MWHシリーズ		MWH Series		006	012	022	045	100	300	500	10E	20E
ろ過精度(μm)		Filtering Rating(μm)		a.0.8	a.1.2	a.2.0	a.4.0	a.6.0	a.10	a.13	a.23	a.35
材質	Material	Main-filter medium		ポリエステル				Polyester				
		Sub-filter medium		ポリエステル				Polyester				
		Molding quality of the material		ポリエステル				Polyester				
寸法	Dimension	全長	Length	10inch / 20inch / 30inch								
		外径	Outer Diameter	70mm								
		内径	Inner Diameter	25.9mm								
耐熱		Heat Resistant Temperature		130°C								
耐圧		Allowable Pressure		0.49MPa								

a→absolute

型式 Model No.

XMWH [] [] [] [] [] **1** [] **0**

精度表示 Rating Indication	
記入 Entry	精度 Rating
006	abs.0.8 μm
012	abs.1.2 μm
022	abs.2.0 μm
045	abs.4.0 μm
100	abs.6.0 μm
300	abs.10 μm
500	abs.13 μm
10E	abs.23 μm
20E	abs.35 μm

長さ表示 Length	
記入 Entry	長さ Length
1	10inch
2	20inch
3	30inch

シール形状 Shape of seal	
記入 Entry	形状 Shape
F	Flat DOE
M	222 O-ring SOE

ガスケット/Oリング材質 Material of gaskets/O-ring		
記入 Entry	材質 Material	
N	NBR	NBR
S	シリコン	SILICONE
E	EPR	EPR
V	FPM	FPM
R	ソフトPTFE (ガスケットのみ)	Soft PTFE (Only the gasket)
T	PTFE (ガスケットのみ)	PTFE (Only the gasket)
F	PFAカプセル (リングのみ)	PFA capsule (Only the O-ring)

DOE ; 上下開放型 Top and bottom part opening style
SOE ; 下部開放型 Lower part opening style

流量 - 圧力損失 Flow rate - Pressure drop

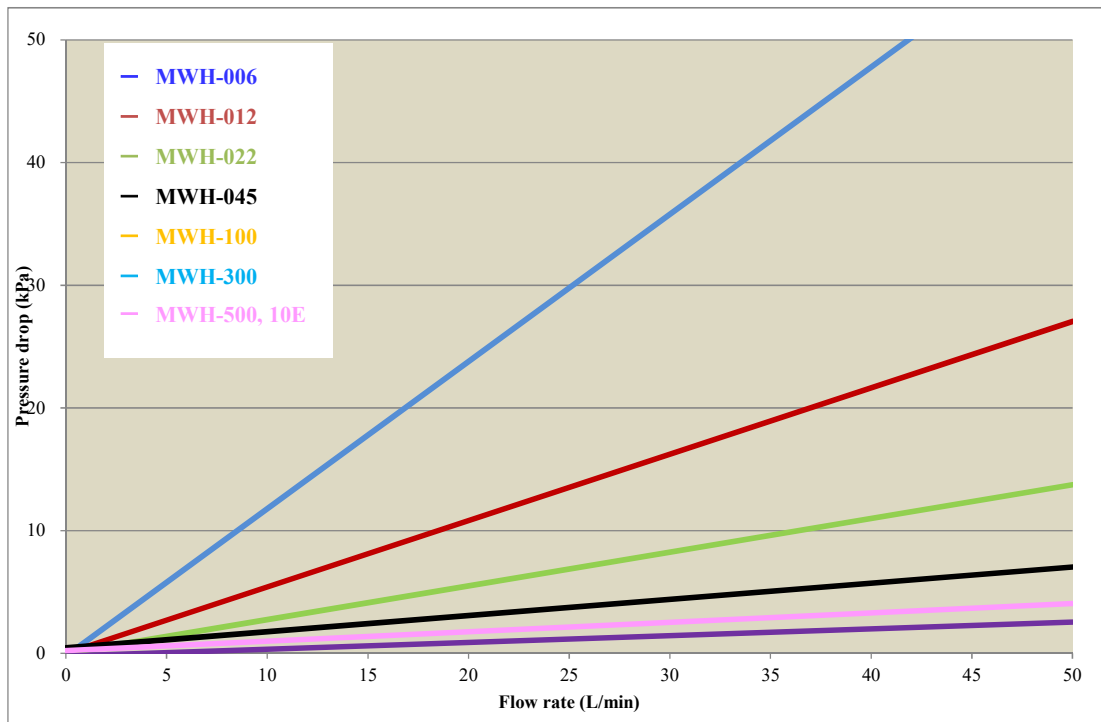

※流体：精製水(20°C)
フィルタ全長：250mm

構成 Structure

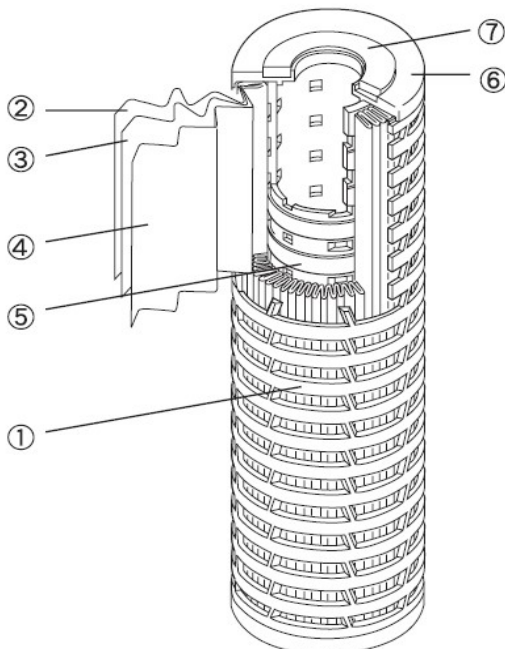

- | | | | |
|---|-------|-------|----------|
| ① | 外筒 | | ポリエステル |
| ② | サブろ材 | | ポリエステル |
| ③ | メインろ材 | | ポリエステル |
| ④ | サブろ材 | | ポリエステル |
| ⑤ | 内筒 | | ポリエステル |
| ⑥ | プレート | | ポリエステル |
| ⑦ | ガスケット | | FPM (標準) |
- ※ガスケット(O-リング)は、前頁のガスケット/O-リング材質より選定できます。

- | | | | |
|---|--------------------|-------|----------------|
| ① | outer tube | | polyester |
| ② | sub-filter medium | | polyester |
| ③ | main-filter medium | | polyester |
| ④ | sub-filter medium | | polyester |
| ⑤ | inner tube | | polyester |
| ⑥ | plate | | polyester |
| ⑦ | gasket | | FPM (standard) |
- ※ An gasket(O-ring) can be chosen from Material quality of gaskets/O-ring on reverse page.